



MODÈLE RM

Vérin métrique – 250 bar

Rendement et valeur supérieurs à long terme

Conçu et fabriqué pour les applications dans des conditions difficiles.

Alésage : 40 mm à 320 mm

Diamètre de tige de piston : 25 mm à 220 mm

- Fabrication robuste avec des embouts à bride en acier et des tubes à paroi épaisse, pour un service continu de 300 bar.
- Bague de tige très longue et robuste avec deux racloirs.
- 4 surplats de serrage sur la tige du piston + option pour accepter le capteur de déplacement linéaire.
- Longueurs de course sur commande.
- Réduction des coûts de conception et de développement.

Aperçu



Notre vérin de type usine 250 bar est conçu pour répondre aux applications les plus difficiles.

Le modèle RM de Cowan a été conçu pour répondre au besoin des clients qui recherchent un produit plus durable et plus fiable afin de réduire leurs coûts de remplacement et de maintenance. Il en résulte une augmentation de la productivité et de l'efficacité des opérations. Basée sur des spécifications de conception qui ne sont pas soumises aux limitations de la NFPA, le modèle RM utilise des embouts plus épais, des pistons et des roulements plus gros, des fouloirs d'avant-garde et de nombreuses autres caractéristiques. L'ensemble de ces caractéristiques assure une plus grande fiabilité dans les conditions environnementales et opérationnelles les plus sévères.

Plus de 50 ans d'expérience en matière de conception et de fabrication de vérins.

- Pression nominale élevée - bien supérieure aux normes de l'industrie
- Surface d'appui supplémentaire, pour permettre des charges latérales additionnelles
- Fouloirs de conception d'avant-garde, ce qui permet de maintenir l'intérieur du vérin propre, pour une plus grande longévité du joint.
- Deux joints de tige amortisseurs
- Large piston en fonte ductile, pour une longue durée de vie des roulements et des joints.
- Montages sur demande, pour convenir aux différentes applications

Entièrement couvert par la garantie de service et de soutien ainsi que par la garantie de Cowan Dynamics.

Conception et matériaux

Températures	
Temp. basse	-54 C à 60 C
Temp. normale	-50 C à 105 C
Temp. haute	-29 C à 205 C

Barillet | Tubes en acier sans soudure, adoucis et polis pour minimiser les frottements.

Chapeau | Acier usiné

Sae Code 62

Ports de bride standards;
BSPP, SAE, NPT aussi offerts

Vis d'assemblage |

Qualité 8

Bague d'usure en nylon très résistant (2X)

BZ-PTFE pour températures hautes

Piston | Fonte ductile standard

Joint de piston à forte charge

Piston plongeur amortisseur

Piston plongeur amortisseur flottant, offre un effet tampon maximal combiné à un démarrage rapide, pour un rendement optimal

Joint de barillet

Joint torique en nitrile

Tête

Acier usiné

Joints | Joints standards convenant à l'eau glycolée ou à l'huile minérale standard. Joints pour température haute disponibles en option.

1er joint de tige | PTFE - Faible frottement et longue durée de vie. Permet le passage d'un fin film d'huile assurant la lubrification nécessaire du joint secondaire. Design géométrique pour évacuer la pression du côté opposé afin de réduire les risques que la pression reste bloquée entre les joints. Sert de racloir interne pour protéger le joint secondaire des contaminants internes.

2e joint de tige | PTFE - Faible frottement; excellente capacité d'étanchéité à basse pression; longue durée de vie.

Racloir en téflon bronze

Racloir à double effet, pour une meilleure étanchéité

Grattoir de tige métallique

(Standard) Grattoir robuste, élimine la contamination sur les joints de tige, pour une longue durée de vie.

Tige de piston

Acier SAE 1045 G Poli, chromé dur et poli 17 - 4 PH ; acier inoxydable offert en option

Bague de retenue

Bague de fouloir

Type cartouche-AL - bronze

Clapet de non-retour et soupape d'amortissement |

Entièrement encastré, pour plus de sécurité

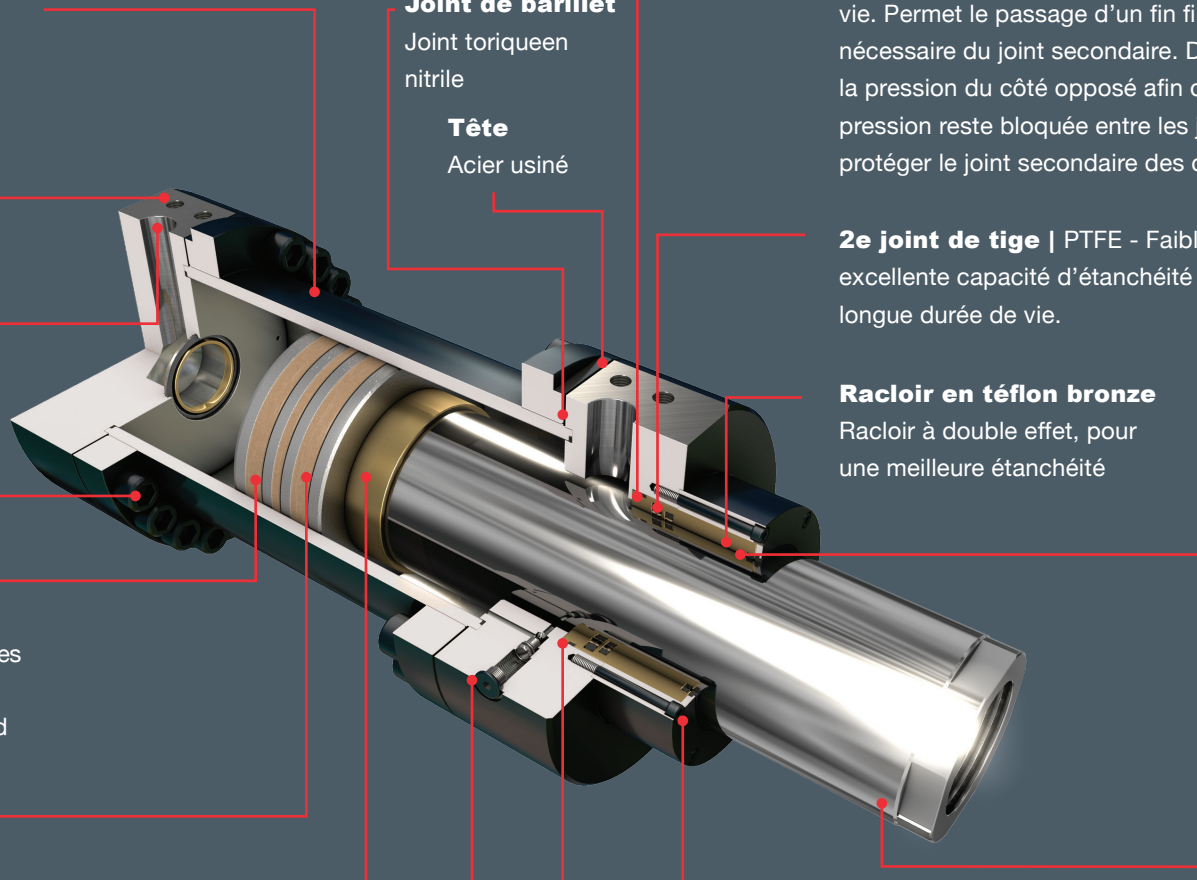

Vérin standard – aucun assemblage

Solutions et systèmes d'actionnement pour les environnements les plus difficiles au monde

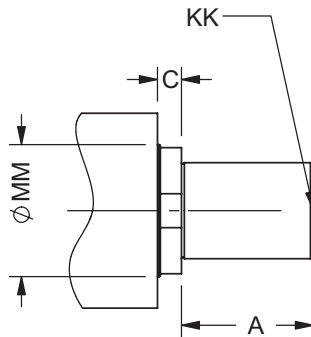
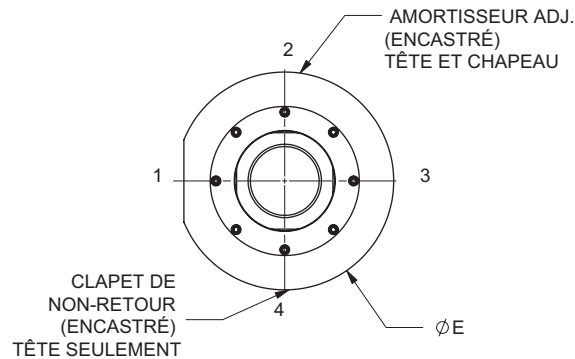
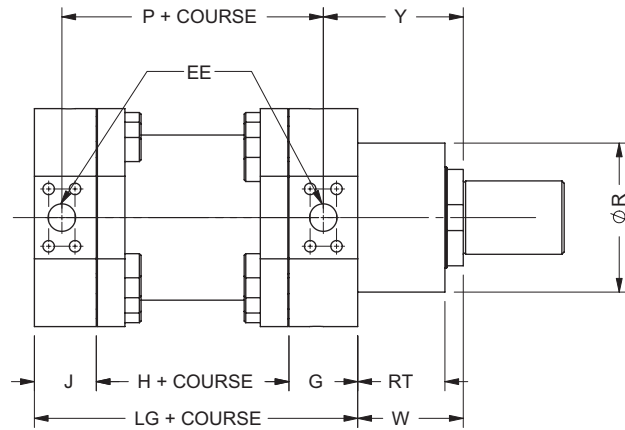

ALÉSAGE	SAE CODE 62	E	EE	G	J	ADD STROKE		
			SAE			P	LG	H
4	3/4	6.50	12	2.75	2.25	5.56	8.50	3.50
5	3/4	7.50	12	3.00	2.50	6.31	9.75	4.25
6	1	9.13	16	3.25	2.75	7.25	11.00	5.00
8	1-1/2	11.88	24	3.75	3.38	9.38	13.63	6.50
10	2	14.88	32	4.50	4.25	10.63	15.63	6.88
12	2	18.13	32	5.00	4.50	12.75	17.75	8.25
14	2	20.13	32	5.50	4.88	13.00	18.88	8.50
16	2	23.50	32	6.50	5.88	14.13	22.00	9.63

ALÉSAGE	MM	KK	A	R	RT	C	W	Y
4	2	1 3/4-12	2.25	4.19	2.25	1.00	3.25	4.97
	2.5	2 1/4-12	3.00	4.69	2.75	1.00	3.75	5.47
	3	2 3/4-12	3.50	5.19	3.00	1.00	4.00	5.72
5	2.5	2 1/4-12	3.00	4.69	2.75	1.00	3.75	5.56
	3	2 3/4-12	3.50	5.19	3.00	1.00	4.00	5.81
	3.5	3 1/4-12	3.50	5.69	3.38	1.00	4.38	6.19
6	3	2 3/4-12	3.50	5.19	3.00	1.00	4.00	5.88
	3.5	3 1/4-12	3.50	5.69	3.38	1.00	4.38	6.25
	4	3 3/4-12	4.00	6.31	3.88	1.00	4.88	6.75
8	4	3 3/4-12	4.00	6.31	3.88	1.00	4.88	7.19
	4.5	4 1/4-12	4.50	6.94	4.00	1.00	5.00	7.31
	5	4 3/4-12	5.00	7.31	4.25	1.00	5.25	7.56
	5.5	5 1/4-12	5.50	7.94	4.75	1.00	5.75	8.06
10	5	4 3/4-12	5.00	7.31	4.25	1.00	5.25	7.88
	5.5	5 1/4-12	5.50	7.94	4.75	1.00	5.75	8.38
	6	5 1/2-12	6.00	8.31	5.00	1.00	6.00	8.63
	7	6 1/2-12	7.00	9.31	5.25	1.00	6.25	8.88
12	5.5	5 1/4-12	5.50	7.94	4.75	1.00	5.75	8.50
	6	5 1/2-12	6.00	8.31	5.00	1.00	6.00	8.75
	7	6 1/2-12	7.00	9.31	5.25	1.00	6.25	9.00
	8	7 1/2-12	8.00	10.31	5.25	1.00	6.25	9.00
14	7	6 1/2-12	7.00	9.31	5.25	1.00	6.25	9.50
	8	7 1/2-12	8.00	10.31	5.25	1.00	6.25	9.50
	9	8 1/2-12	9.00	11.31	5.25	1.00	6.25	9.50
16	8	7 1/2-12	8.00	10.31	5.25	1.00	6.25	10.00
	9	8 1/2-12	9.00	11.31	5.25	1.00	6.25	10.00
	10	9 1/2-12	10.00	12.56	5.25	1.00	6.25	10.00

Tourillon intermédiaire

Solutions et systèmes d'actionnement pour les environnements les plus difficiles au monde

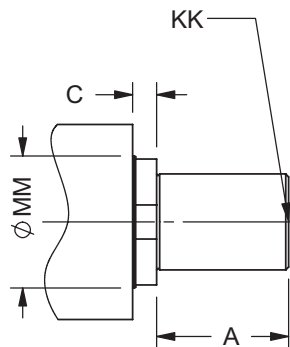
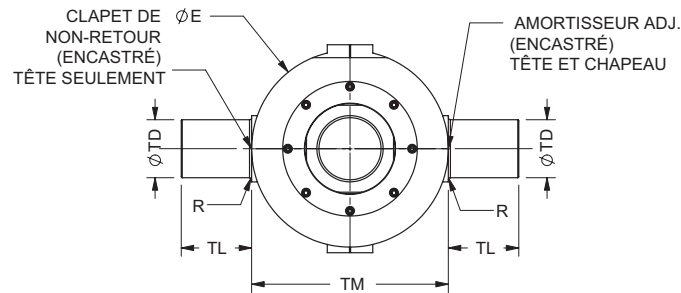
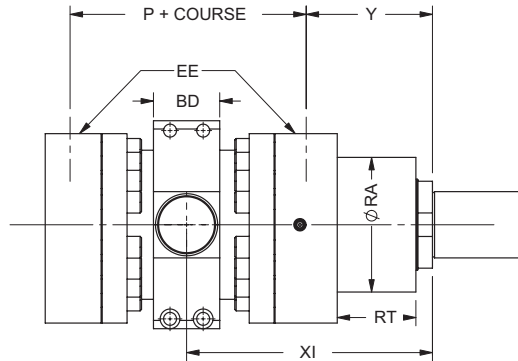

ALÉSAGE	E	EE	SAE CODE 62	G	J	BD	TD	TL	UM	ADD STROKE		
		SAE								P	LG	H
4	6.50	12	3/4	2.75	2.25	2.00	1.75	2.13	10.75	5.56	8.50	3.50
5	7.50	12	3/4	3.00	2.50	2.75	2.25	2.63	12.75	6.31	9.75	4.25
6	9.13	16	1	3.25	2.75	3.00	2.50	3.00	15.13	7.25	11.00	5.00
8	11.88	24	1-1/2	3.75	3.38	4.50	3.50	4.25	20.38	9.38	13.63	6.50
10	14.88	32	2	4.50	4.25	5.00	4.00	5.25	25.38	10.63	15.63	6.88
12	18.13	32	2	5.00	4.50	6.00	5.00	6.25	30.63	12.75	17.75	8.25
14	20.13	32	2	5.50	4.88	6.50	5.50	6.75	33.63	13.00	18.88	8.50
16	23.50	32	2	6.50	5.88	7.50	6.50	7.25	38.00	14.13	22.00	9.63

ALÉSAGE	MM	KK	A	R	RT	C	W	Y	XI
4	2	1 3/4-12	2.25	4.19	2.25	1.00	3.25	4.97	Customers Specs
	2.5	2 1/4-12	3.00	4.69	2.75	1.00	3.75	5.47	
	3	2 3/4-12	3.50	5.19	3.00	1.00	4.00	5.72	
5	2.5	2 1/4-12	3.00	4.69	2.75	1.00	3.75	5.56	
	3	2 3/4-12	3.50	5.19	3.00	1.00	4.00	5.81	
	3.5	3 1/4-12	3.50	5.69	3.38	1.00	4.38	6.19	
6	3	2 3/4-12	3.50	5.19	3.00	1.00	4.00	5.88	
	3.5	3 1/4-12	3.50	5.69	3.38	1.00	4.38	6.25	
	4	3 3/4-12	4.00	6.31	3.88	1.00	4.88	6.75	
8	4	3 3/4-12	4.00	6.31	3.88	1.00	4.88	7.19	
	4.5	4 1/4-12	4.50	6.94	4.00	1.00	5.00	7.31	
	5	4 3/4-12	5.00	7.31	4.25	1.00	5.25	7.56	
	5.5	5 1/4-12	5.50	7.94	4.75	1.00	5.75	8.06	
10	5	4 3/4-12	5.00	7.31	4.25	1.00	5.25	7.88	
	5.5	5 1/4-12	5.50	7.94	4.75	1.00	5.75	8.38	
	6	5 1/2-12	6.00	8.31	5.00	1.00	6.00	8.63	
	7	6 1/2-12	7.00	9.31	5.25	1.00	6.25	8.88	
12	5.5	5 1/4-12	5.50	7.94	4.75	1.00	5.75	8.50	
	6	5 1/2-12	6.00	8.31	5.00	1.00	6.00	8.75	
	7	6 1/2-12	7.00	9.31	5.25	1.00	6.25	9.00	
	8	7 1/2-12	8.00	10.31	5.25	1.00	6.25	9.00	
14	7	6 1/2-12	7.00	9.31	5.25	1.00	6.25	9.50	
	8	7 1/2-12	8.00	10.31	5.25	1.00	6.25	9.50	
	9	8 1/2-12	9.00	11.31	5.25	1.00	6.25	9.50	
16	8	7 1/2-12	8.00	10.31	5.25	1.00	6.25	10.00	
	9	8 1/2-12	9.00	11.31	5.25	1.00	6.25	10.00	
	10	9 1/2-12	10.00	12.56	5.25	1.00	6.25	10.00	

Tourillon de tête

Solutions et systèmes d'actionnement pour les environnements les plus difficiles au monde

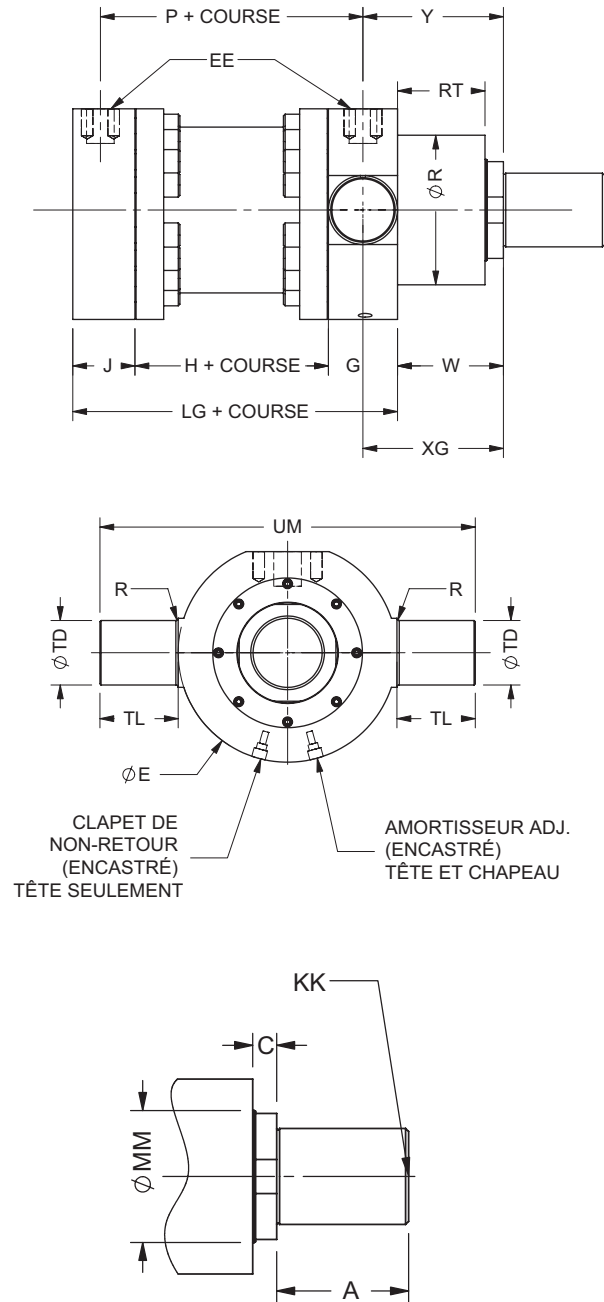

ALÉSAGE	E	EE	SAE CODE 62	G	J	BD	TD	TL	UM	ADD STROKE		
		SAE								P	LG	H
4	6.50	12	3/4	2.75	2.25	2.00	1.75	2.13	10.75	5.56	8.50	3.50
5	7.50	12	3/4	3.00	2.50	2.75	2.25	2.63	12.75	6.31	9.75	4.25
6	9.13	16	1	3.25	2.75	3.00	2.50	3.00	15.13	7.25	11.00	5.00
8	11.88	24	1-1/2	3.75	3.38	4.50	3.50	4.25	20.38	9.38	13.63	6.50
10	14.88	32	2	4.50	4.25	5.00	4.00	5.25	25.38	10.63	15.63	6.88
12	18.13	32	2	5.00	4.50	6.00	5.00	6.25	30.63	12.75	17.75	8.25
14	20.13	32	2	5.50	4.88	6.50	5.50	6.75	33.63	13.00	18.88	8.50
16	23.50	32	2	6.50	5.88	7.50	6.50	7.25	38.00	14.13	22.00	9.63

ALÉSAGE	MM	KK	A	R	RT	C	W	Y	XG
4	2	1 3/4-12	2.25	4.19	2.25	1.00	3.25	4.97	4.63
	2.5	2 1/4-12	3.00	4.69	2.75	1.00	3.75	5.47	5.13
	3	2 3/4-12	3.50	5.19	3.00	1.00	4.00	5.72	5.38
5	2.5	2 1/4-12	3.00	4.69	2.75	1.00	3.75	5.56	5.25
	3	2 3/4-12	3.50	5.19	3.00	1.00	4.00	5.81	5.50
	3.5	3 1/4-12	3.50	5.69	3.38	1.00	4.38	6.19	5.88
6	3	2 3/4-12	3.50	5.19	3.00	1.00	4.00	5.88	5.63
	3.5	3 1/4-12	3.50	5.69	3.38	1.00	4.38	6.25	6.00
	4	3 3/4-12	4.00	6.31	3.88	1.00	4.88	6.75	6.50
8	4	3 3/4-12	4.00	6.31	3.88	1.00	4.88	7.19	6.75
	4.5	4 1/4-12	4.50	6.94	4.00	1.00	5.00	7.31	6.88
	5	4 3/4-12	5.00	7.31	4.25	1.00	5.25	7.56	7.13
	5.5	5 1/4-12	5.50	7.94	4.75	1.00	5.75	8.06	7.63
10	5	4 3/4-12	5.00	7.31	4.25	1.00	5.25	7.88	7.50
	5.5	5 1/4-12	5.50	7.94	4.75	1.00	5.75	8.38	8.00
	6	5 1/2-12	6.00	8.31	5.00	1.00	6.00	8.63	8.25
	7	6 1/2-12	7.00	9.31	5.25	1.00	6.25	8.88	8.50
12	5.5	5 1/4-12	5.50	7.94	4.75	1.00	5.75	8.50	8.25
	6	5 1/2-12	6.00	8.31	5.00	1.00	6.00	8.75	8.50
	7	6 1/2-12	7.00	9.31	5.25	1.00	6.25	9.00	8.75
	8	7 1/2-12	8.00	10.31	5.25	1.00	6.25	9.00	8.75
14	7	6 1/2-12	7.00	9.31	5.25	1.00	6.25	9.50	9.00
	8	7 1/2-12	8.00	10.31	5.25	1.00	6.25	9.50	9.00
	9	8 1/2-12	9.00	11.31	5.25	1.00	6.25	9.50	9.00
16	8	7 1/2-12	8.00	10.31	5.25	1.00	6.25	10.00	9.50
	9	8 1/2-12	9.00	11.31	5.25	1.00	6.25	10.00	9.50
	10	9 1/2-12	10.00	12.56	5.25	1.00	6.25	10.00	9.50

Chape mâle

Solutions et systèmes d'actionnement pour les environnements les plus difficiles au monde

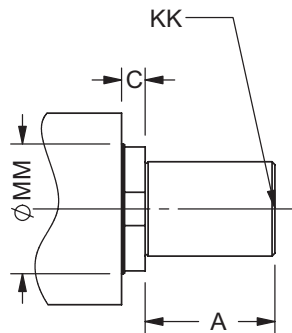
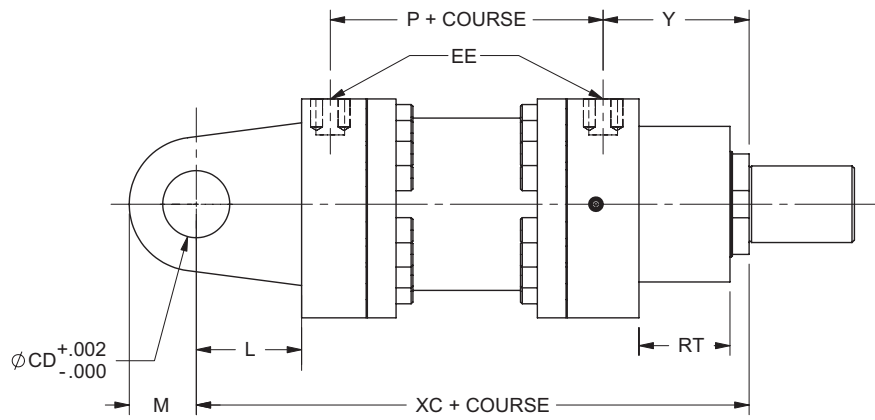
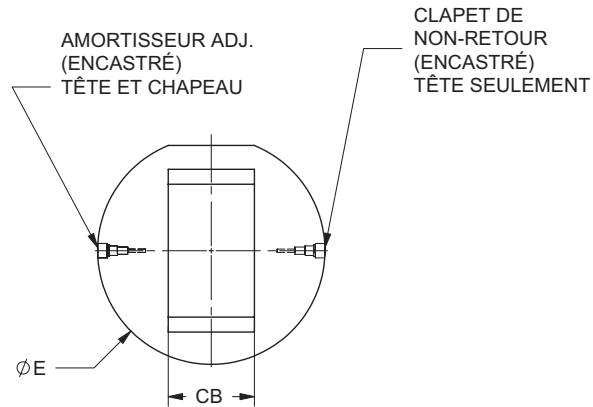

ALÉSAGE	E	EE	SAE CODE 62	G	J	CD	CB	L	M	ADD STROKE		
		SAE								P	LG	H
4	6.50	12	3/4	2.75	2.25	1.75	2.50	3.00	1.63	5.56	8.50	3.50
5	7.50	12	3/4	3.00	2.50	2.00	2.50	3.44	2.00	6.31	9.75	4.25
6	9.13	16	1	3.25	2.75	2.00	3.00	3.81	1.88	7.25	11.00	5.00
8	11.88	24	1-1/2	3.75	3.38	3.50	4.50	5.50	4.00	9.38	13.63	6.50
10	14.88	32	2	4.50	4.25	4.00	5.50	5.81	4.50	10.63	15.63	6.88
12	18.13	32	2	5.00	4.50	5.00	6.50	6.75	5.50	12.75	17.75	8.25
14	20.13	32	2	5.50	4.88	5.50	8.00	7.31	6.00	13.00	18.88	8.50
16	23.50	32	2	6.50	5.88	6.50	9.50	8.25	7.00	14.13	21.50	9.63

ALÉSAGE	MM	KK	A	R	RT	C	W	Y	XC
4	2	1 3/4-12	2.25	4.19	2.25	1.00	3.25	4.97	14.75
	2.5	2 1/4-12	3.00	4.69	2.75	1.00	3.75	5.47	15.25
	3	2 3/4-12	3.50	5.19	3.00	1.00	4.00	5.72	15.50
5	2.5	2 1/4-12	3.00	4.69	2.75	1.00	3.75	5.56	16.94
	3	2 3/4-12	3.50	5.19	3.00	1.00	4.00	5.81	17.19
	3.5	3 1/4-12	3.50	5.69	3.38	1.00	4.38	6.19	17.56
6	3	2 3/4-12	3.50	5.19	3.00	1.00	4.00	5.88	18.81
	3.5	3 1/4-12	3.50	5.69	3.38	1.00	4.38	6.25	19.19
	4	3 3/4-12	4.00	6.31	3.88	1.00	4.88	6.75	19.69
8	4	3 3/4-12	4.00	6.31	3.88	1.00	4.88	7.19	24.00
	4.5	4 1/4-12	4.50	6.94	4.00	1.00	5.00	7.31	24.13
	5	4 3/4-12	5.00	7.31	4.25	1.00	5.25	7.56	24.38
	5.5	5 1/4-12	5.50	7.94	4.75	1.00	5.75	8.06	24.88
10	5	4 3/4-12	5.00	7.31	4.25	1.00	5.25	7.88	26.69
	5.5	5 1/4-12	5.50	7.94	4.75	1.00	5.75	8.38	27.19
	6	5 1/2-12	6.00	8.31	5.00	1.00	6.00	8.63	27.44
	7	6 1/2-12	7.00	9.31	5.25	1.00	6.25	8.88	27.69
12	5.5	5 1/4-12	5.50	7.94	4.75	1.00	5.75	8.50	30.25
	6	5 1/2-12	6.00	8.31	5.00	1.00	6.00	8.75	30.50
	7	6 1/2-12	7.00	9.31	5.25	1.00	6.25	9.00	30.75
	8	7 1/2-12	8.00	10.31	5.25	1.00	6.25	9.00	30.75
14	7	6 1/2-12	7.00	9.31	5.25	1.00	6.25	9.50	32.31
	8	7 1/2-12	8.00	10.31	5.25	1.00	6.25	9.50	32.31
	9	8 1/2-12	9.00	11.31	5.25	1.00	6.25	9.50	32.31
16	8	7 1/2-12	8.00	10.31	5.25	1.00	6.25	10.00	36.00
	9	8 1/2-12	9.00	11.31	5.25	1.00	6.25	10.00	36.00
	10	9 1/2-12	10.00	12.56	5.25	1.00	6.25	10.00	36.00

Chape femelle

Solutions et systèmes d'actionnement pour les environnements les plus difficiles au monde

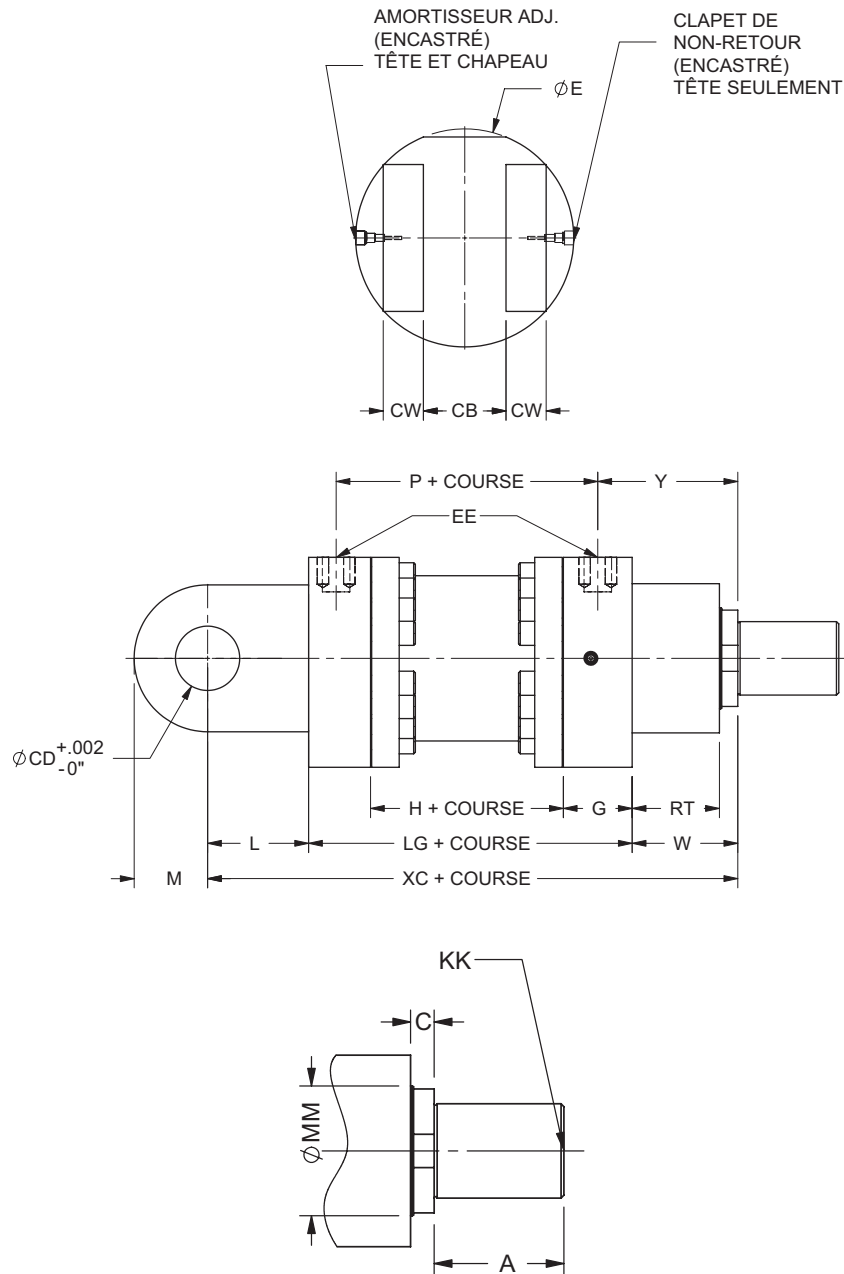

ALÉSAGE	E	EE	G	J	CD	CB	CW	L	M	ADD STROKE			
	SAE	SAE CODE 62								P	LG	H	
4	6.50	12	3/4	2.75	2.25	1.75	2.50	1.25	3.00	1.63	5.56	8.50	3.50
5	7.50	12	3/4	3.00	2.50	2.00	2.50	1.25	3.44	2.00	6.31	9.75	4.25
6	9.13	16	1	3.25	2.75	2.00	3.00	1.50	3.81	1.88	7.25	11.00	5.00
8	11.88	24	1-1/2	3.75	3.38	3.50	4.50	2.25	5.50	4.00	9.38	13.63	6.50
10	14.88	32	2	4.50	4.25	4.00	5.50	2.75	5.81	4.50	10.63	15.63	6.88
12	18.13	32	2	5.00	4.50	5.00	6.50	3.25	6.75	5.50	12.75	17.75	8.25
14	20.13	32	2	5.50	4.88	5.50	8.00	4.00	7.31	6.00	13.00	18.88	8.50
16	23.50	32	2	6.50	5.88	6.50	9.50	4.75	8.25	7.00	14.13	21.50	9.63

ALÉSAGE	MM	KK	A	R	RT	C	W	Y	XC
4	2	1 3/4-12	2.25	4.19	2.25	1.00	3.25	4.97	14.75
	2.5	2 1/4-12	3.00	4.69	2.75	1.00	3.75	5.47	15.25
	3	2 3/4-12	3.50	5.19	3.00	1.00	4.00	5.72	15.50
5	2.5	2 1/4-12	3.00	4.69	2.75	1.00	3.75	5.56	16.94
	3	2 3/4-12	3.50	5.19	3.00	1.00	4.00	5.81	17.19
	3.5	3 1/4-12	3.50	5.69	3.38	1.00	4.38	6.19	17.56
6	3	2 3/4-12	3.50	5.19	3.00	1.00	4.00	5.88	18.81
	3.5	3 1/4-12	3.50	5.69	3.38	1.00	4.38	6.25	19.19
	4	3 3/4-12	4.00	6.31	3.88	1.00	4.88	6.75	19.69
8	4	3 3/4-12	4.00	6.31	3.88	1.00	4.88	7.19	24.00
	4.5	4 1/4-12	4.50	6.94	4.00	1.00	5.00	7.31	24.13
	5	4 3/4-12	5.00	7.31	4.25	1.00	5.25	7.56	24.38
10	5.5	5 1/4-12	5.50	7.94	4.75	1.00	5.75	8.06	24.88
	5	4 3/4-12	5.00	7.31	4.25	1.00	5.25	7.88	26.69
	5.5	5 1/4-12	5.50	7.94	4.75	1.00	5.75	8.38	27.19
12	6	5 1/2-12	6.00	8.31	5.00	1.00	6.00	8.63	27.44
	7	6 1/2-12	7.00	9.31	5.25	1.00	6.25	8.88	27.69
	5.5	5 1/4-12	5.50	7.94	4.75	1.00	5.75	8.50	30.25
	6	5 1/2-12	6.00	8.31	5.00	1.00	6.00	8.75	30.50
14	7	6 1/2-12	7.00	9.31	5.25	1.00	6.25	9.00	30.75
	8	7 1/2-12	8.00	10.31	5.25	1.00	6.25	9.00	30.75
	7	6 1/2-12	7.00	9.31	5.25	1.00	6.25	9.00	30.75
16	8	7 1/2-12	8.00	10.31	5.25	1.00	6.25	9.50	32.31
	9	8 1/2-12	9.00	11.31	5.25	1.00	6.25	9.50	32.31
	8	7 1/2-12	8.00	10.31	5.25	1.00	6.25	9.50	32.31
16	8	7 1/2-12	8.00	10.31	5.25	1.00	6.25	10.00	36.00
	9	8 1/2-12	9.00	11.31	5.25	1.00	6.25	10.00	36.00
	10	9 1/2-12	10.00	12.56	5.25	1.00	6.25	10.00	36.00

Tenon latéral

Solutions et systèmes d'actionnement pour les environnements les plus difficiles au monde

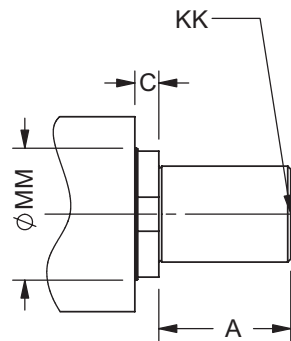
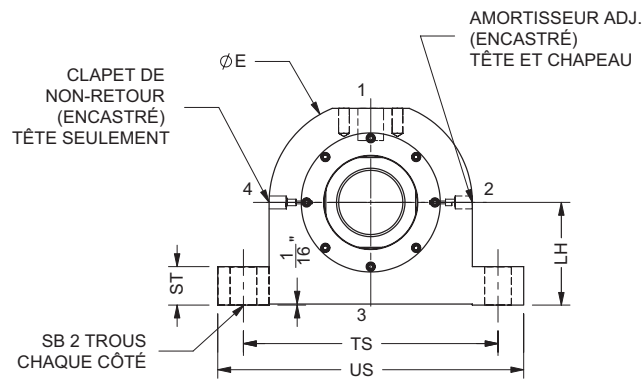
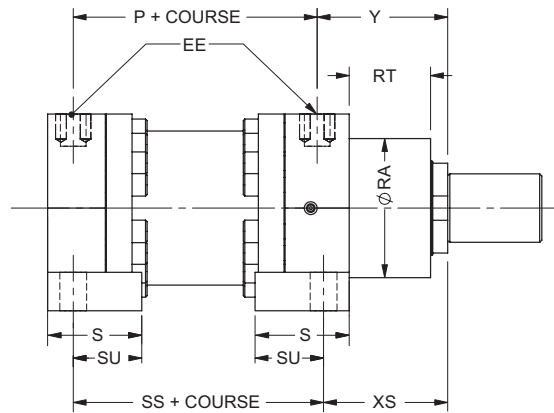

ALÉSAGE	E	EE	SAE CODE 62	G	J	SB	ST	SU	SW	TS	US	ADD STROKE			
												P	LG	H	SS
4	6.50	12	3/4	2.75	2.25	0.81	1.00	2.50	0.75	8.00	9.50	5.56	8.50	3.50	7.00
5	7.50	12	3/4	3.00	2.50	1.06	1.50	3.00	1.00	9.50	11.50	6.31	9.75	4.25	7.75
6	9.13	16	1	3.25	2.75	1.31	1.88	3.50	1.25	11.63	14.13	7.25	11.00	5.00	8.50
8	11.88	24	1-1/2	3.75	3.38	1.57	2.25	4.00	1.50	14.88	17.88	9.38	13.63	6.50	10.63
10	14.88	32	2	4.50	4.25	1.88	2.50	5.00	1.88	18.63	22.38	10.63	15.63	6.88	11.88
12	18.13	32	2	5.00	4.50	2.38	2.75	5.00	2.25	22.63	27.13	12.75	17.75	8.25	13.25
14	20.13	32	2	5.50	4.88	2.63	2.88	6.88	2.50	25.13	30.13	13.00	18.88	8.50	13.88
16	23.50	32	2	6.50	5.88	3.13	2.88	7.75	3.00	29.50	35.50	14.13	22.00	9.63	16.00

ALÉSAGE	MM	KK	A	R	RT	C	W	Y	XS
4	2	1 3/4-12	2.25	4.19	2.25	1.00	3.25	4.97	4.00
	2.5	2 1/4-12	3.00	4.69	2.75	1.00	3.75	5.47	4.50
	3	2 3/4-12	3.50	5.19	3.00	1.00	4.00	5.72	4.75
5	2.5	2 1/4-12	3.00	4.69	2.75	1.00	3.75	5.56	4.75
	3	2 3/4-12	3.50	5.19	3.00	1.00	4.00	5.81	5.00
	3.5	3 1/4-12	3.50	5.69	3.38	1.00	4.38	6.19	5.38
6	3	2 3/4-12	3.50	5.19	3.00	1.00	4.00	5.88	5.25
	3.5	3 1/4-12	3.50	5.69	3.38	1.00	4.38	6.25	5.63
	4	3 3/4-12	4.00	6.31	3.88	1.00	4.88	6.75	6.13
8	4	3 3/4-12	4.00	6.31	3.88	1.00	4.88	7.19	6.38
	4.5	4 1/4-12	4.50	6.94	4.00	1.00	5.00	7.31	6.50
	5	4 3/4-12	5.00	7.31	4.25	1.00	5.25	7.56	6.75
10	5.5	5 1/4-12	5.50	7.94	4.75	1.00	5.75	8.06	7.25
	5	4 3/4-12	5.00	7.31	4.25	1.00	5.25	7.88	7.13
	5.5	5 1/4-12	5.50	7.94	4.75	1.00	5.75	8.38	7.63
12	6	5 1/2-12	6.00	8.31	5.00	1.00	6.00	8.63	7.88
	7	6 1/2-12	7.00	9.31	5.25	1.00	6.25	8.88	8.13
	7	6 1/2-12	7.00	9.31	5.25	1.00	6.25	9.00	8.50
14	8	7 1/2-12	8.00	10.31	5.25	1.00	6.25	9.00	8.50
	7	6 1/2-12	7.00	9.31	5.25	1.00	6.25	9.50	8.75
	8	7 1/2-12	8.00	10.31	5.25	1.00	6.25	9.50	8.75
16	9	8 1/2-12	9.00	11.31	5.25	1.00	6.25	9.50	8.75
	8	7 1/2-12	8.00	10.31	5.25	1.00	6.25	10.00	9.25
	9	8 1/2-12	9.00	11.31	5.25	1.00	6.25	10.00	9.25
16	10	9 1/2-12	10.00	12.56	5.25	1.00	6.25	10.00	9.25

Roulement sphérique

Solutions et systèmes d'actionnement pour les environnements les plus difficiles au monde

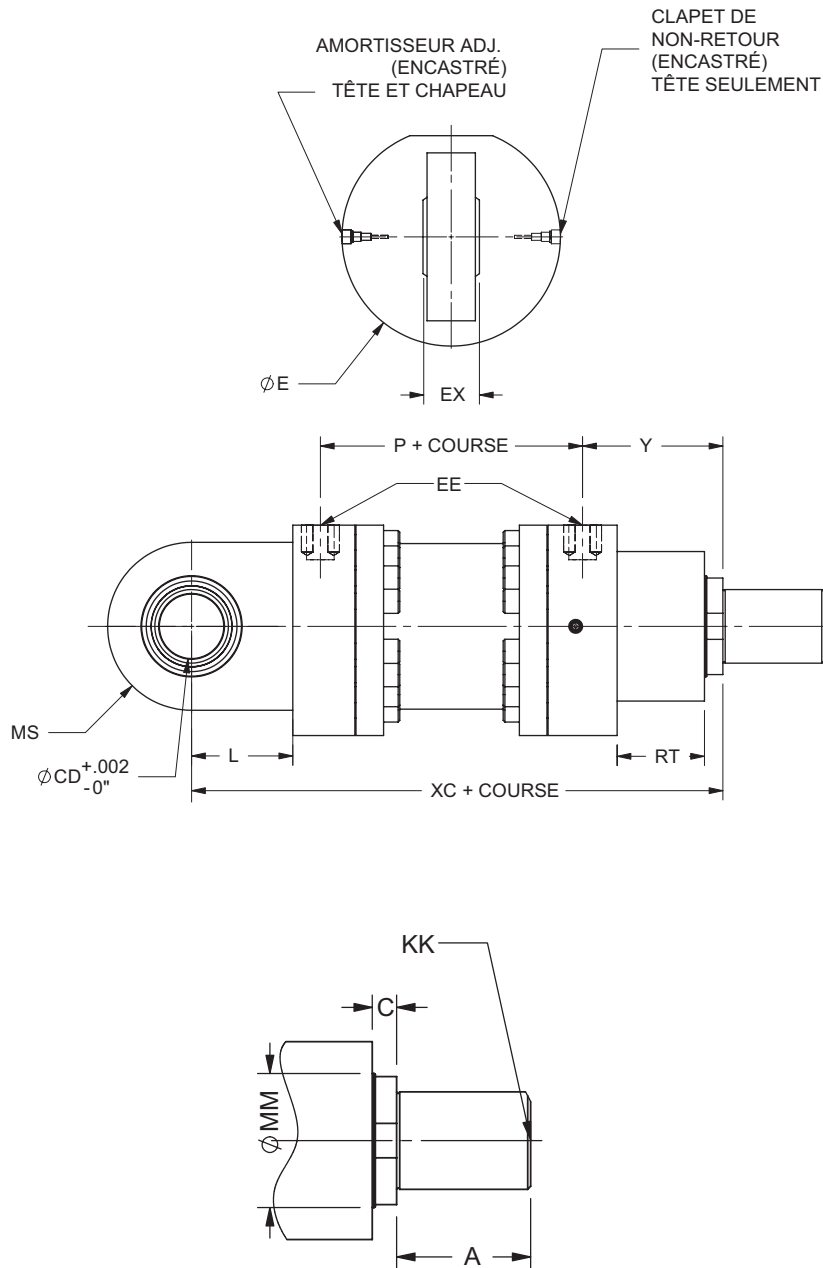

ALÉSAGE	E	EE	SAE CODE 62	G	J	CD	CB	L	MS	EX	ADD STROKE		
											P	LG	H
4	6.50	12	3/4	2.75	2.25	1.75	2.50	3.00	1.75	1.53	5.56	8.50	3.50
5	7.50	12	3/4	3.00	2.50	2.00	2.50	3.44	2.00	1.75	6.31	9.75	4.25
6	9.13	16	1	3.25	2.75	2.50	3.00	3.81	2.50	2.18	7.25	11.00	5.00
8	11.88	24	1-1/2	3.75	3.38	3.50	4.50	5.50	3.50	3.06	9.38	13.63	6.50
10	14.88	32	2	4.50	4.25	4.00	5.50	5.81	4.00	3.50	10.63	15.63	6.88
12	18.13	32	2	5.00	4.50	5.00	6.50	6.75	5.00	4.38	12.75	17.75	8.25

ALÉSAGE	MM	KK	A	R	RT	C	W	Y	XC
4	2	1 3/4-12	2.25	4.19	2.25	1.00	3.25	4.97	14.75
	2.5	2 1/4-12	3.00	4.69	2.75	1.00	3.75	5.47	15.25
	3	2 3/4-12	3.50	5.19	3.00	1.00	4.00	5.72	15.50
5	2.5	2 1/4-12	3.00	4.69	2.75	1.00	3.75	5.56	16.94
	3	2 3/4-12	3.50	5.19	3.00	1.00	4.00	5.81	17.19
	3.5	3 1/4-12	3.50	5.69	3.38	1.00	4.38	6.19	17.56
6	3	2 3/4-12	3.50	5.19	3.00	1.00	4.00	5.88	18.81
	3.5	3 1/4-12	3.50	5.69	3.38	1.00	4.38	6.25	19.19
	4	3 3/4-12	4.00	6.31	3.88	1.00	4.88	6.75	19.69
8	4	3 3/4-12	4.00	6.31	3.88	1.00	4.88	7.19	24.00
	4.5	4 1/4-12	4.50	6.94	4.00	1.00	5.00	7.31	24.13
	5	4 3/4-12	5.00	7.31	4.25	1.00	5.25	7.56	24.38
	5.5	5 1/4-12	5.50	7.94	4.75	1.00	5.75	8.06	24.88
10	5	4 3/4-12	5.00	7.31	4.25	1.00	5.25	7.88	26.69
	5.5	5 1/4-12	5.50	7.94	4.75	1.00	5.75	8.38	27.19
	6	5 1/2-12	6.00	8.31	5.00	1.00	6.00	8.63	27.44
	7	6 1/2-12	7.00	9.31	5.25	1.00	6.25	8.88	27.69
12	5.5	5 1/4-12	5.50	7.94	4.75	1.00	5.75	8.50	30.25
	6	5 1/2-12	6.00	8.31	5.00	1.00	6.00	8.75	30.50
	7	6 1/2-12	7.00	9.31	5.25	1.00	6.25	9.00	30.75
	8	7 1/2-12	8.00	10.31	5.25	1.00	6.25	9.00	30.75

Vérin à deux têtes – aucun assemblage

Solutions et systèmes d'actionnement pour les environnements les plus difficiles au monde

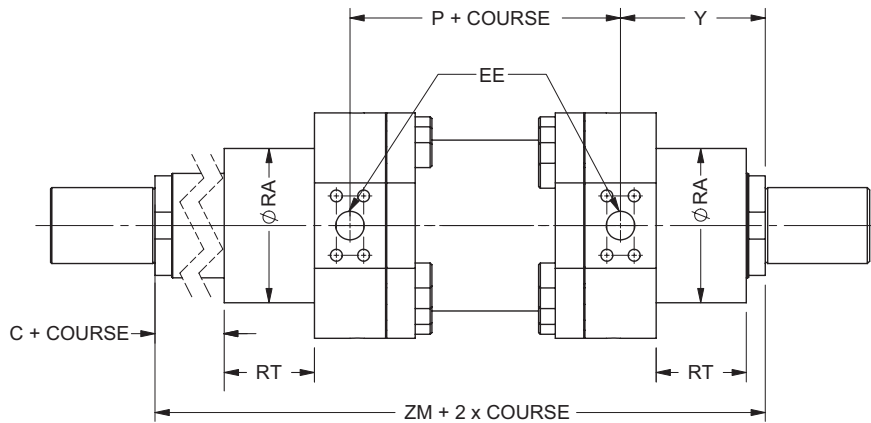

AMORTISSEUR ADJ.
(ENCASTRÉ)
TÊTE ET CHAPEAU

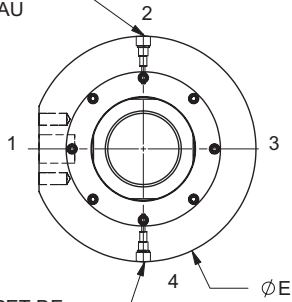

CLAPET DE
NON-RETOUR
(ENCASTRÉ)
TÊTE SEULEMENT

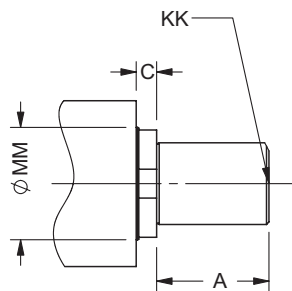

ALÉSAGE	E	EE		G		ADD STROKE	
		SAE	SAE CODE 62		P	LG	H
4	6.50	12	3/4	2.75	5.56	9.00	3.50
5	7.50	12	3/4	3.00	6.31	10.25	4.25
6	9.13	16	1	3.25	7.25	11.50	5.00
8	11.88	24	1-1/2	3.75	9.38	14.00	6.50
10	14.88	32	2	4.50	10.63	15.88	6.88
12	18.13	32	2	5.00	12.75	18.25	8.25
14	20.13	32	2	5.50	13.00	19.50	8.50
16	23.50	32	2	6.50	14.13	22.63	9.63

ALÉSAGE	MM	KK	A	R	RT	C	W	Y	ZM
4	2	1 3/4-12	2.25	4.19	2.25	1.00	3.25	4.97	15.5
	2.5	2 1/4-12	3.00	4.69	2.75	1.00	3.75	5.47	16.5
	3	2 3/4-12	3.50	5.19	3.00	1.00	4.00	5.72	17
5	2.5	2 1/4-12	3.00	4.69	2.75	1.00	3.75	5.56	17.75
	3	2 3/4-12	3.50	5.19	3.00	1.00	4.00	5.81	18.25
	3.5	3 1/4-12	3.50	5.69	3.38	1.00	4.38	6.19	19
6	3	2 3/4-12	3.50	5.19	3.00	1.00	4.00	5.88	19.5
	3.5	3 1/4-12	3.50	5.69	3.38	1.00	4.38	6.25	20.25
	4	3 3/4-12	4.00	6.31	3.88	1.00	4.88	6.75	21.25
8	4	3 3/4-12	4.00	6.31	3.88	1.00	4.88	7.19	23.75
	4.5	4 1/4-12	4.50	6.94	4.00	1.00	5.00	7.31	24
	5	4 3/4-12	5.00	7.31	4.25	1.00	5.25	7.56	24.5
10	5.5	5 1/4-12	5.50	7.94	4.75	1.00	5.75	8.06	25.5
	5	4 3/4-12	5.00	7.31	4.25	1.00	5.25	7.88	26.375
	5.5	5 1/4-12	5.50	7.94	4.75	1.00	5.75	8.38	27.375
12	6	5 1/2-12	6.00	8.31	5.00	1.00	6.00	8.63	27.875
	7	6 1/2-12	7.00	9.31	5.25	1.00	6.25	8.88	28.375
	5.5	5 1/4-12	5.50	7.94	4.75	1.00	5.75	8.50	29.75
	6	5 1/2-12	6.00	8.31	5.00	1.00	6.00	8.75	30.25
14	7	6 1/2-12	7.00	9.31	5.25	1.00	6.25	9.00	30.75
	8	7 1/2-12	8.00	10.31	5.25	1.00	6.25	9.00	30.75
	9	8 1/2-12	9.00	11.31	5.25	1.00	6.25	9.50	32
16	8	7 1/2-12	8.00	10.31	5.25	1.00	6.25	10.00	35.125
	9	8 1/2-12	9.00	11.31	5.25	1.00	6.25	10.00	35.125
	10	9 1/2-12	10.00	12.56	5.25	1.00	6.25	10.00	35.125

Liste des pièces de rechange

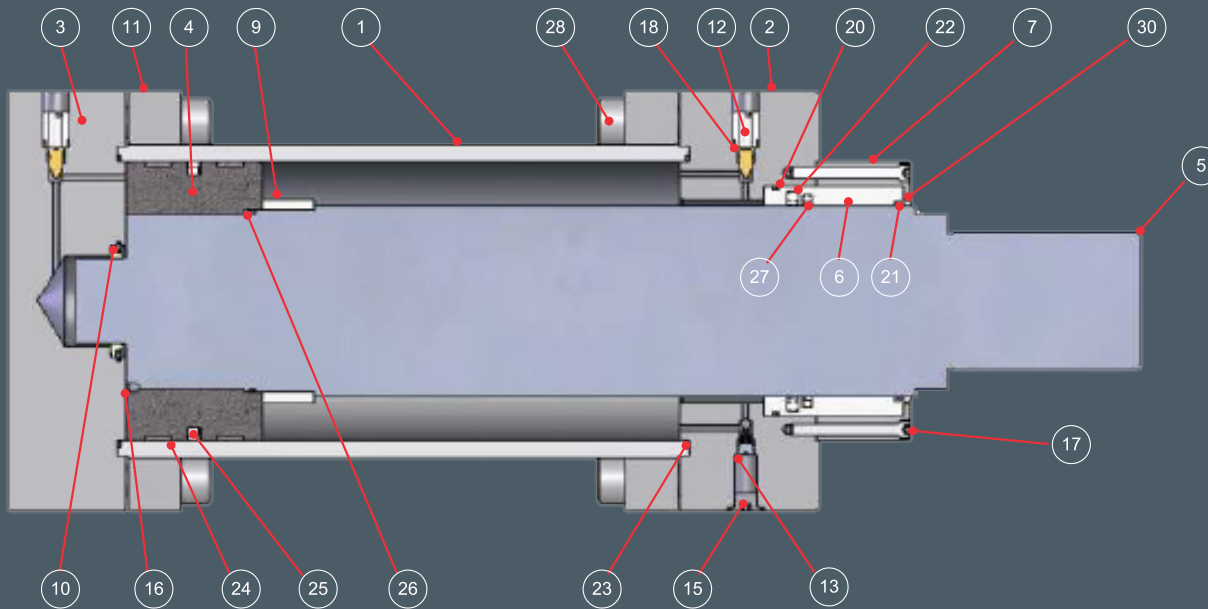

Numéro	Description	Quantité
1	Barillet du vérin	1
2	Tête du vérin	1
3	Chapeau de vérin	1
4	Piston	1
5	Tige de piston	1
6	Bague de fouloir	1
7	Bague de retenue	1
9	Piston plongeur amortisseur	1
10	Bague d'amortissement	1
11	Bride	2
12	Dispositif de retenue du pointeau amortisseur	2
13	Clapet de non-retour	1
15	Dispositif de retenue du clapet de non-retour	1
16	Ergot d'arrêt du piston	1
17	Vis à chapeau à tête creuse	*
18	Pointeau amortisseur	2
20	Joint torique du fouloir avec bague d'appui	1
21	Racloir en téflon bronze	1
22	Joint de tige primaire	1
23	Joint torique du barillet	2
24	Bande d'usure du piston	2
25	Joint de piston	1
26	Joint torique entre piston et tige	1
22	Joint de tige secondaire	1
26	Vis à chapeau à tête creuse	*
30	Racloir de tige métallique	1

**Varie selon la taille de l'alésage. Pour plus de renseignements, communiquer avec le bureau régional de Cowan.*

MODÈLE	TAILLE D'ALÉSAGE	DIAMÈTRE DE TIGE	STYLE DES FILETS DE TIGE	AMORTISSEUR	POSITION DE L'AMORTISSEUR	
RM	C - 40mm H - 125mm D - 50mm K - 140mm E - 63mm L - 160mm F - 80mm M - 180mm G - 100mm N - 200mm	22 - 22mm 45 - 45mm 22T - 22.4mm 50 - 50mm 28 - 28mm 56 - 56mm 32 - 32mm 70 - 70mm 35T - 35.5mm 71 - 71mm 36 - 36mm 80 - 80mm 40 - 40mm 90 - 90mm	100 - 100mm 110 - 110mm 125 - 125mm 140 - 140mm	N2 - Mâle intermédiaire M2- Mâle intermédiaire métrique	5C - Deux extrémités réglables 6C - Extrémité tête réglable 7C - Extrémité chapeau réglable 8 - Aucun	Omettre si aucun amortisseur CXX **XX Indique la position. 2 tête pos. 3 chapeau

DIAM. TIGE DOUBLE

Omettre si non requis

22 - 22mm	70 - 70mm
22T - 22.4mm	71 - 71mm
28 - 28mm	80 - 80mm
32 - 32mm	90 - 90mm
35T - 35.5mm	100 - 100mm
36 - 36mm	110 - 110mm
40 - 40mm	125 - 125mm
45 - 45mm	140 - 140mm
50 - 50mm	
56 - 56mm	

STYLE DE FILETS 2° TIGE

RN2 - Mâle intermédiaire
RM2 - Mâle intermédiaire métrique

**Communiquer avec Cowan, pour tailles*

ORIFICES

GXX - SAE bride code 62
FXX - SAE bride code 61
SXX - SAE
NXX - NPT
BXX - BSPP
MXX - ISO

****XX Indique la position, ex: 12 = pos. 1 tête, pos. 2 chapeau**

DISPOSITIFS D'ÉTANCHÉITÉ

N - Dispositifs standard
F - Température haute
L - Température basse
E - EPDM

ASSEMBLAGES

PR1 - Chape fixée sur chapeau (avec boulon de chape)
PR3 - Chape mâle (avec boulon de pivot)
SR2 - Tenons latéraux
TR4 - Tourillon intermédiaire
TR1 - Tourillon de tête
TR2 - Tourillon de chapeau
SRB - Roulement sphérique
CO - Aucun assemblage

OPTIONS

Consulter l'usine, pour obtenir d'autres codes d'option.

EXEMPLE

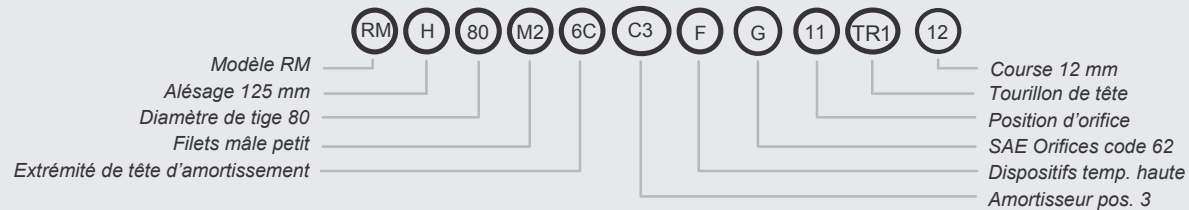

Articles connexes

Se rendre sur notre site Web pour télécharger ou obtenir un catalogue imprimé.



Solutions :

- **Actionneurs de vannes**
- **Systèmes à sécurité intégrée**
- **Panneaux de commande de processus numériques**
- **Panneaux de commande de processus pneumatiques**

Pour obtenir des renseignements techniques ou commerciaux :

Siège social/Usine :

6194, Notre Dame Ouest
Montréal, Québec H4C 1V4
SANS FRAIS : 855341-3415
info@cowandynamics.com

f /cowandynamics

in /company/cowan-dynamics

YouTube /cowandynamics

